

## Használati utasítás

Fagyasztós

Üzembe helyezés előtt olvassa el a használati utasítást

98. oldal

HU

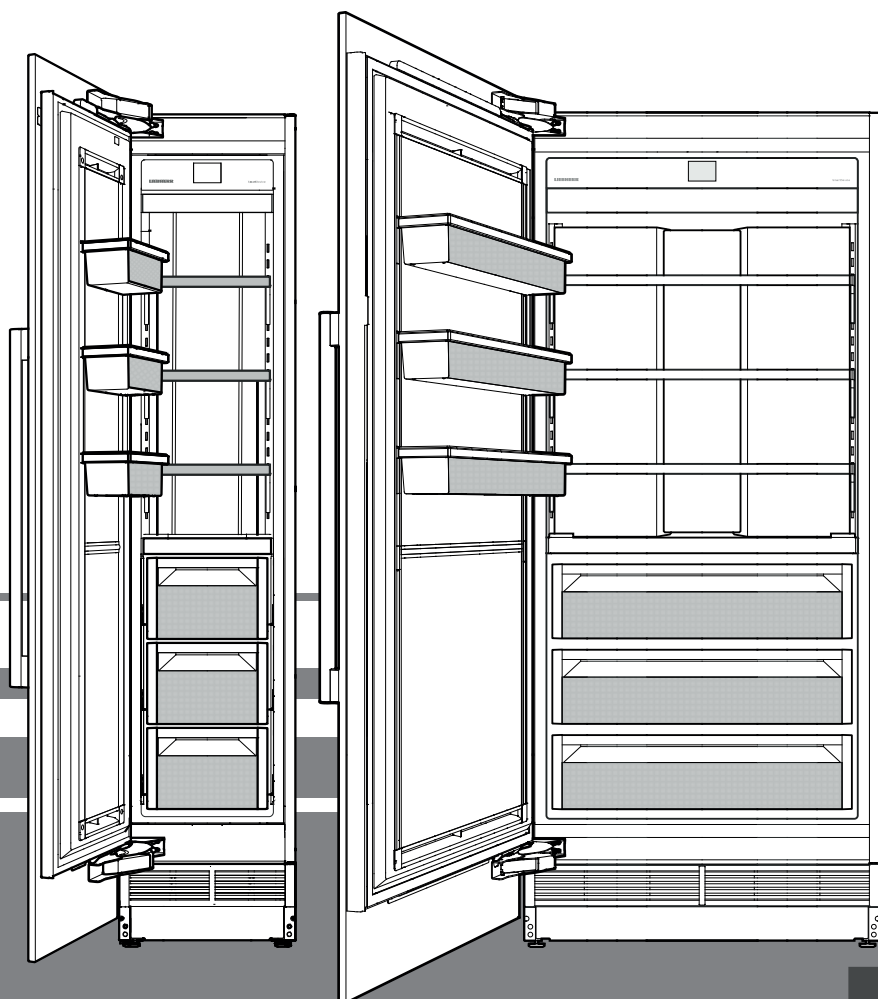

**7085 976-00**

EGN 91 / EGN 92 / EGN 94 / EGN 96

**LIEBHERR**

## Biztonsági útmutatások és figyelmeztetések

- **FIGYELMEZTETÉS:** Ne zárja le a készülék házán vagy a beépített házon lévő szellőzőnyílásokat.
- **FIGYELMEZTETÉS:** A leolvasztás gyorsítása érdekében ne használjon a gyártó ajánlásától eltérő mechanikus berendezéseket vagy más eszközöket.
- **FIGYELMEZTETÉS:** Ne rongálja meg a hűtőkört.
- **FIGYELMEZTETÉS:** A hálózati kábel a készülék felállítása során nem sérülhet meg.
- **FIGYELMEZTETÉS:** Elosztókat, valamint más elektromos készülékeket (mint pl. halogén trafókat) nem szabad a készülékek hátulján elhelyezni és üzemeltetni.
- **FIGYELMEZTETÉS:** Sérülésveszély elektromos áramütés által! A burkolat alatt feszültség alatt álló elemek találhatóak. A belső LED világítást csak az ügyfélszolgálattal vagy megfelelően képzett szakemberrel cseréltesse ki, vagy javíttassa meg.
- **FIGYELMEZTETÉS:** Biztosítsa, hogy a hűtőkör csövezetékei ne sérüljenek meg.
- **FIGYELMEZTETÉS:** Ne használjon elektromos eszközöket a készüléken belül.
- A személyi sérülések és dologi károk elkerülése érdekében a készüléket négy személynek kell kicsomagolnia és felállítania.
- A készülékben keletkezett károk esetén - a csatlakoztatás előtt - tájékozódni kell a szállítónál.
- A biztonságos üzemelés garantálására a készüléket csak a használati útmutatóban megadott adatok szerint szabad összeszerelni és csatlakoztatni.
- Hiba esetén a készüléket le kell választani a hálózatról. Húzza ki a hálózati csatlakozódugaszt vagy kapcsolja le, ill. csavarja ki a biztosítékot.
- A készülék hálózatról való leválasztásához ne a csatlakozókábelnél, hanem a dugasznál fogva húzza.
- A készüléken javításokat és beavatkozásokat csak az ügyfélszolgálattal szabad végeztetni, ellenkező esetben a felhasználót fenyegető jelentős veszélyek keletkezhetnek. Ugyanez érvényes a hálózati csatlakozóvezeték cseréjére is.
- A készülék belsejében nem szabad nyílt lángot vagy gyújtóforrásokat alkalmazni. A készülék szállításakor és tisztításakor ügyelni kell arra, hogy a hűtőkör ne sérüljön meg. A készülék sérülése esetén a gyújtóforrásokat távol kell tartani, és a helyiséget jól át kell szellőztetni.
- A lábamatot, fiókokat, ajtókat stb. ne használja fellépőként vagy letámasztáshoz.
- A jelen készüléket legalább 8 éves gyermekek, valamint csökkent fizikai, érzékszervi vagy mentális képességű, illetve megfelelő tapasztalattal és tudással nem rendelkező személyek akkor használhatják, ha felügyelet alatt állnak, vagy ha a készülék biztonságos használatával kapcsolatban eligazításban részesültek és megértik az ebből eredő veszélyeket. Gyermekek nem játszhatnak a készülékkel. A tisztítást és a felhasználói karbantartást nem végezhetik olyan gyermekek, akik nem állnak felügyelet alatt.
- Kerülje, hogy bőre tartósan érintkezzen hideg felületekkel vagy a hűtőben/fagyasztóban tárolt árukkal. Ez fájdalmat, zsibbadásérzést és fagyásokat okozhat. A bőrrel való hosszabb érintkezés esetén óvintézkedéseket kell előírni, pl. védőkesztyűt kell viselni.
- Ne fogyasszon túltárolt élelmiszereket, ezek ételmérgezést okozhatnak.
- Ne tároljon a készülékben robbanóképes anyagokat, például éghető hajtógáz aeroszolos palackot.
- Ne tároljon robbanásveszélyes anyagokat vagy gyúlékony, pl. propán, bután, pentán stb. hajtóanyagú sprays dobozokat a készülékben. Az esetlegesen szivárgó gázokat az elektromos alkatrészek begyűjthetik. Az ilyen sprays dobozok a dobozon feltüntetett, a tartalomra vonatkozó adatokról vagy egy lángszimbólumról ismerhetők fel.
- Zárható készülékeknél a kulcsot ne tárolja a készülék közelében, valamint gyermekek által elérhető helyen.
- A készülék csak zárt helyiségekben való használatra készült. A készüléket ne használja a szabadban, illetve nedves helyen vagy fröccsenő víznek kitett területen.
- A LED világítás a készülékben a készülék belsőjének megvilágítására szolgál. Nem alkalmas a helyiség világítására.

## Tartalom

Biztonsági útmutatások és figyelmeztetések .....	98
Tartalom .....	99
Klímaosztály .....	99
EPREL-adatbázis: .....	99
Az ártalmatlanításra vonatkozó útmutatások .....	100
A készülék leírása .....	100
A készülék alkalmazási területe .....	100
Kezelőmező .....	101
A készülék bekapcsolása .....	101
A nyelv és a hőmérsékletegység módosítása .....	101
Főmenü .....	102
A hőmérséklet beállítása .....	102
SuperFrost .....	103
A lefagyasztásra vonatkozó útmutatások .....	103
Az IceMaker-re vonatkozó biztonsági útmutatások és figyelmeztetések .....	104
Az IceMaker leírása .....	104
Az IceMaker bekapcsolása .....	104
Az IceMaker kikapcsolása .....	105
Az IceMaker átkapcsolása maximális jégkészítésre .....	105
PartyMode .....	106
SabbathMode .....	106
A készülék kikapcsolása .....	107
Karbantartási jelzés .....	107
A karbantartás megerősítése .....	108
Setup menü .....	108
SmartDeviceBox (nincs minden országban mellékelve) .....	110
A SmartDevice kijelző leírása .....	111
Riasztási üzenetek .....	111
Felszereltség .....	114
Belső világítás .....	114
Tisztítás .....	115
Karbantartási menü .....	116
Karbantartás .....	117
Kiegészítő funkciók .....	118
Energiatakarékosság .....	121
Zavarok .....	121
Üzemen kívül helyezés .....	121

## Klímaosztály

A klímaosztály azt adja meg, hogy a készüléket milyen helyiség hőmérsékleten szabad üzemeltetni a maximális hűtőteljesítmény eléréséhez.

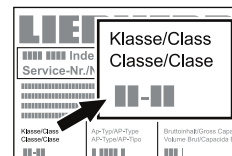

A klímaosztály a típus táblán van feltüntetve.

A típus tábla elhelyezése az **A készülék leírása** c. fejezetben található.

Klímaosztály	Helyiség hőmérséklet
SN	+10 °C - +32 °C
N	+16 °C - +32 °C
ST	+16 °C - +38 °C
T	+16 °C - +43 °C
SN-ST	+10 °C - +38 °C
SN-T	+10 °C - +43 °C

**A készüléket nem szabad a megadott helyiség hőmérsékletektől eltérő hőmérsékleten üzemeltetni!**

## EPREL-adatbázis:

2021. március 1-től az energiacímkékre és a környezettudatos tervezés követelményeire vonatkozó információk megtalálhatók az európai termékadatbázisban (EPREL). A termékadatbázis a <https://eprel.ec.europa.eu/> linken érhető el. Itt meg kell adnia a modellazonosítót. A modellazonosító a típus táblán található.

## FONTOS

Valamennyi típus és modell folyamatos fejlesztés alatt áll. A gyártó fenntartja magának a jogot, hogy változtatásokat eszközöljön a formán, a felszereltségen és a technológián.

## **⚠ VESZÉLY!**

**A Veszély olyan közvetlen veszélyes helyzetre utal, mely súlyos, akár halálos sérülésekhez vezet, ha nem kerülik el.**

## **⚠ FIGYELMEZTETÉSI**

**A Figyelmeztetés olyan veszélyes helyzetre utal, mely súlyos, akár halálos sérülésekhez vezethet, ha nem kerülik el.**

## **⚠ VIGYÁZAT!**

**A Vigyázat olyan potenciálisan veszélyes helyzetre utal, mely enyhe-közepesen súlyos sérülésekhez vezethet, ha nem kerülnek el.**

## FONTOS

Itt található a gördülőkeny telepítés és kezelés szempontjából releváns információk.

## Az ártalmatlanításra vonatkozó útmutatások

A készülék értékes anyagokat tartalmaz, és a nem szelektíven gyűjtött kommunális hulladéktól elkülönített gyűjtésre kell adni. A leselejtezett készülékek ártalmatlanítását szakszerűen, a helyileg érvényes előírások és törvények szerint kell végezni.



A leselejtezett készülék hűtőkörét elszállításakor nem szabad megsérteni, hogy a tartalmazott hűtőközeg (adatok a típustáblán) és az olaj ne tudjon kontrollálatlanul távozni.

- A készüléket használhatatlanná kell tenni.
- Húzza ki a hálózati csatlakozódugaszt.
- Vágja el a csatlakozókábelt.

### ⚠ FIGYELMEZTETÉS

Fulladásveszély a csomagolóanyagok és fóliák miatt!  
Gyermekeket nem szabad hagyni játszani a csomagolóanyaggal.  
A csomagolóanyagot hivatalos gyűjtőhelyre kell juttatni.

## A készülék alkalmazási területe

A készülék kizárólag élelmiszerek hűtésére alkalmas háztartási vagy ehhez hasonló területen. Ilyennek számít pl. a készülék használata

- személyzeti konyhákban, reggeliző panziókban,
- vendégek által nyaralókban, hotelekben, motelekben és más szálláshelyeken,
- a cateringben és hasonló nagykereskedelmi szolgáltatásokban.

A készüléket kizárólag a háztartásban megszokott keretek között használja. Minden ettől eltérő felhasználási mód nem megengedett. A készülék nem alkalmas gyógyszerek, vérplazma, laboratóriumi preparátumok vagy más, a gyógyászati termékekről szóló 2007/47/EK sz. irányelv hatálya alá tartozó anyagok és termékek tárolására és hűtésére. A készülék visszaélészerű használata a készülékben tárolt áru károsodását vagy tönkremenetelét okozhatja. Továbbá a készülék nem alkalmas robbanásveszélyes területen való üzemeltetésre.



Ez vagy egy hasonló matrica a készülék hátulján lehet megtalálható. Az ajtóban és/vagy a házban lévő habbal bevont panelekre vonatkozik. Ez a figyelmeztetés csak az újrahasznosítás vonatkozásában bír jelentőséggel. Ne távolítsa el a matricát.

## A készülék leírása

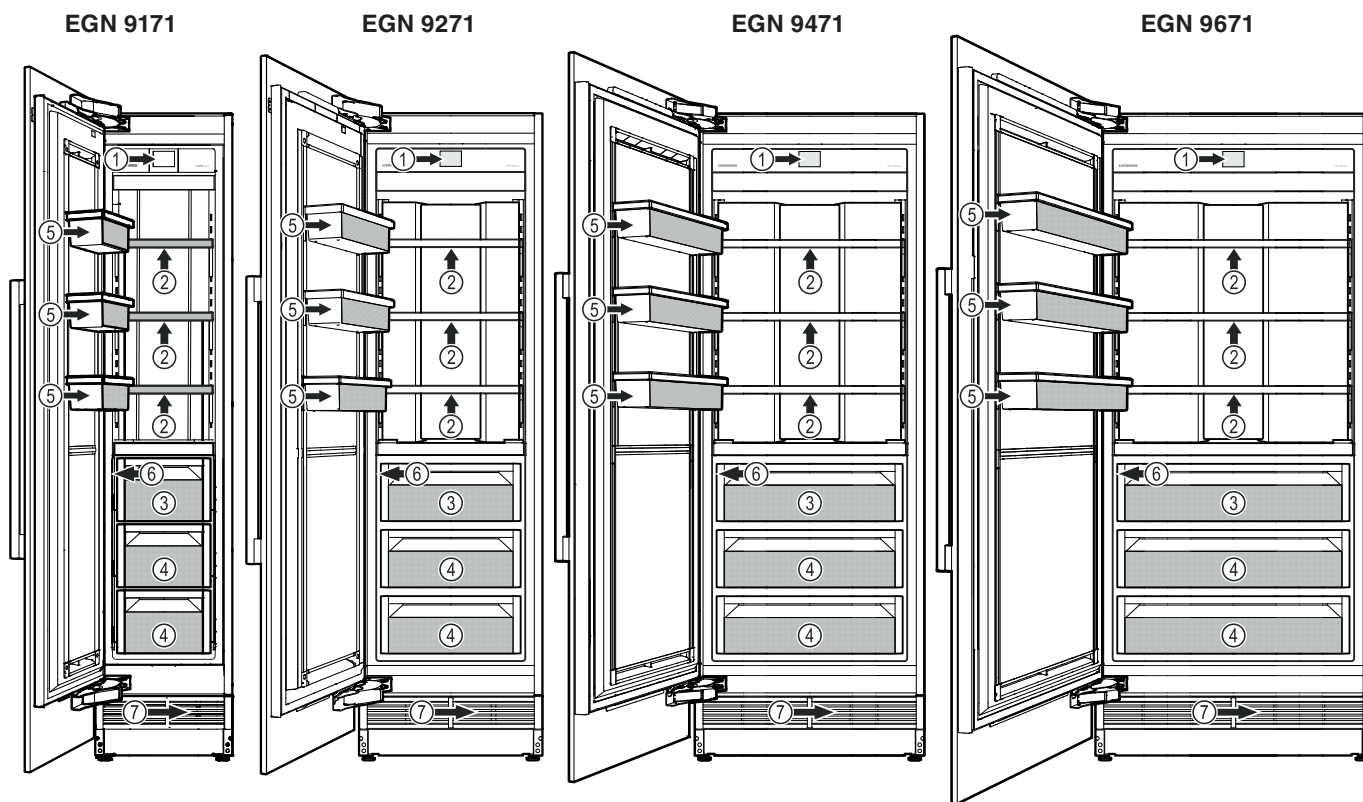

(1) Kezelőmező

(2) Állítható polcok (max. 20 kg)

(3) IceMaker (a fiók belsejében)

(4) Fagyasztófiók

(5) Állítható ajtótaroló

EGN 91.. (max. 15 kg)

EGN 92.. (max. 20 kg)

EGN 94.. (max. 25 kg)

EGN 96.. (max. 30 kg)

(6) Típustábla (a fiók mögött a bal oldalon)

(7) Vízsűrő (a szellőzőrács mögött)

## Kezelőmező

Három különböző művelet a kezelőmező kezeléséhez.



### Érintés

Funkciók aktiválásához megérintés.

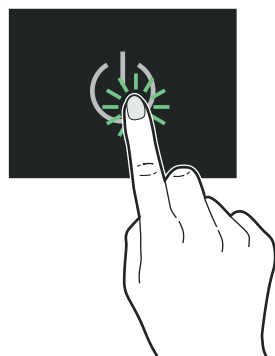

### Megnyomás

Funkciók aktiválásához megnyomás kb. 2 másodpercre.

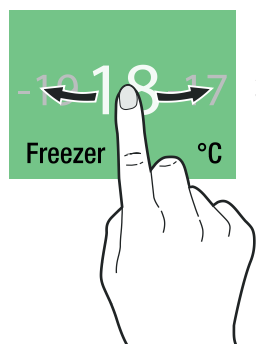

### Eltolás

A menüben való navigáláshoz vagy értékek kereséséhez tolja el jobbra vagy balra.

## A készülék bekapcsolása

Érintse meg

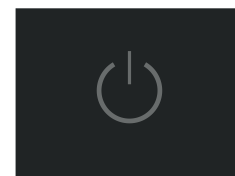

Állítsa a megfelelő nyelvre és érintse meg



### Rendelkezésre álló nyelvek:

- német
- portugál (Brazília)
- francia
- spanyol
- olasz
- angol (GB)
- angol (US)
- kínai
- orosz

Állítsa a kívánt hőmérséklet egységre és érintse meg

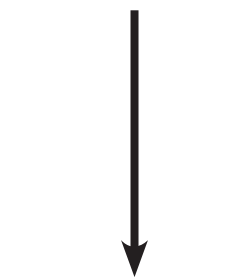

A jóváhagyáshoz érintse meg vagy az előző beállítások újbóli módosításához tolja el jobbra.

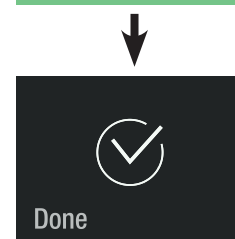
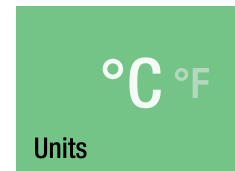

## A nyelv és a hőmérséklet egység módosítása

A nyelv és a hőmérséklet egység jövőbeni módosításaihoz a készüléket ki, majd újból be kell kapcsolni (az ügyfélbeállítások nem törlődnek).

## Főmenü

Navigálás a főmenüben. A következő funkciók állnak rendelkezésre.

 <p>-18 °C Freezer</p>	A fagyasztótér hőmérsékletkijelzője és a hőmérséklet beállítása.
 <p>SuperFrost</p>	A friss élelmiszereket a lehető leghamarabb le kell fagyasztani annak biztosítására, hogy az élelmiszerek tápértéke, külleme és íze változatlan maradjon.
 <p>IceMaker</p>	Az IceMaker be- és kikapcsolásához és a maximális jégkészítéshez.
 <p>PartyMode</p>	Tartós maximális hűtéshez.
 <p>SabbathMode</p>	A készülék üzemmódja shabbatkor és ünnepnapokon. Megfelel a STAR-K kóser tanúsításnak.
 <p></p>	A készülék be- és kikapcsolása.
 <p>Maintenance</p>	A szűrők cseréjét, valamint a porszűrő tisztítását írja le.
 <p>Setup</p>	Lehetővé teszi a képernyő fényerejének a beállítását, valamint tartalmazza a készülékinformációkat (szervizszám, modellnév, sorozatszám).

## A hőmérséklet beállítása

Az alapbeállítás -18 °C.



## SuperFrost

A friss élelmiszereket a lehető leggyorsabban le kell fagyasztani. Ez a SuperFrost funkcióval érhető el, mely biztosítja, hogy megmaradjon az élelmiszerek tápértéke, külleme és íze.

Maximum annyi kg friss élelmiszert tud lefagyasztani 24 óra alatt, amennyi a típus táblán a **fagyasztóképesség** alatt fel van tüntetve.

Érintse meg

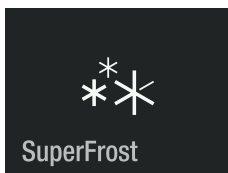

A SuperFrost funkció aktiválva van.

Várjon 24 órát. Helyezze be az élelmiszereket és csukja be a készülék ajtaját.

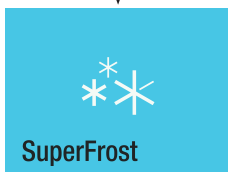

Annak a kijelzése, ha az ajtót újból kinyitják.

A SuperFrost funkció a behelyezett élelmiszerek mennyiségétől függően automatikusan lekapcsol 30 és 65 óra közötti idő után.

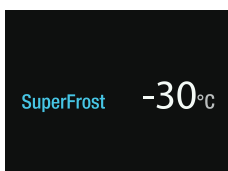

A SuperFrost funkció korábbi kikapcsolásához érintse meg a kijelzőt.

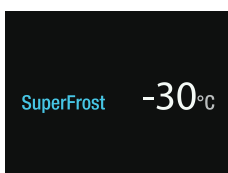

Érintse meg

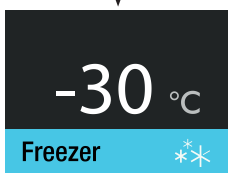

Érintse meg

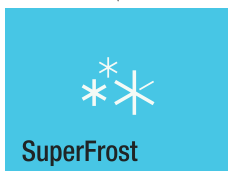

A SuperFrost funkció ki van kapcsolva.

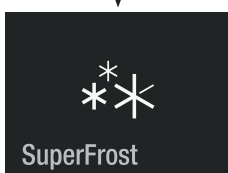

## A lefagyasztásra vonatkozó útmutatások

- Az azonos típusú fagyasztott árut mindig együtt tárolja.
- Az Ön által lefagyasztott élelmiszereket mindig a háztartásához megfelelő adagokban csomagolja el. Hogy a lefagyasztandó áru gyorsan átfagyjon a magjáig, a következő mennyiségeket nem ajánlott túllépni csomagonként:
  - gyümölcs, zöldség legfeljebb 1 kg,
  - hús legfeljebb 2,5 kg.
- Csomagolóanyagként a kereskedelemben kapható fagyasztózacskók, újrafelhasználható műanyag, fém és alumínium edények használhatók.
- A frissen lefagyasztandó élelmiszerek ne kerüljenek érintkezésbe már lefagyasztott élelmiszerekkel. Az összefagyások elkerülésére a csomagokat mindig szárazon helyezze be.
- A csomagokat mindig lássa el dátummal és tartalom-megjelöléssel, és ne lépje túl a fagyasztott áru vonatkozó ajánlott tárolási időt.
- Szénsav tartalmú palackokat és dobozokat ne hagyjon megfagyni. Ezek ellenkező esetben széthasadhatnak.
- Felolvasztáshoz mindig akkora mennyiségű árut vegyen ki, amennyire közvetlenül szükség van. A felolvasztott élelmiszereket lehetőleg gyorsan dolgozza fel tovább készítésnek.

A lefagyasztott árut a következőkkel olvaszthatja fel:

- légkeveréses sütőben
- mikrohullámú sütőben
- helyiség hőmérsékleten,
- hűtőszekrényben

## Az IceMaker-re vonatkozó biztonsági útmutatások és figyelmeztetések

- Az IceMaker-t kizárólag háztartási mennyiségű jégkocka előállítására tervezték.
- Az IceMaker-en valamennyi javítást és munkát csak az ügyfélszolgálat szakemberei vagy megfelelő képzettségű személyek végezhetnek.
- **Az első három adag jeget nem szabad elfogyasztani vagy felhasználni. Ez érvényes a készülék első használatára, valamint a készülék hosszú használaton kívüli idő utáni újbóli használatára is.**
- **A gyártó nem vállal felelősséget a mágnesszelep és a vízellátás közötti készülékek vagy vízvezetékek miatt keletkező károkért.**

## Az IceMaker leírása

Az IceMaker a készülék felső fiókjában található.

A jégkockák az IceMaker-ból a fiókba esnek.

Ha jég elér egy bizonyos szintet a fiókban, akkor a készülék automatikusan leállítja a jégkockák készítését.

Az IceMaker első elindítását követően akár 24 óra is eltelhet az első jégkockák elkészítéséig.

### FONTOS

Az első három adag jeget nem szabad elfogyasztani vagy felhasználni.

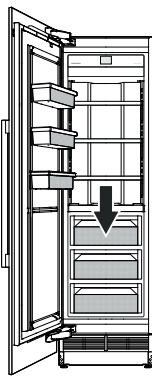

## Az IceMaker bekapcsolása



Az előállítási kapacitás 100-120 jégkocka 24 óra alatt, a fagyasztórekeszben uralkodó  $-18\text{ }^{\circ}\text{C}$ -os hőmérséklet mellett.



## Az IceMaker kikapcsolása

### FONTOS

Kiegészítő lépések a készülék üzemben kívül helyezésekor vagy hosszabb távollét esetén!

- Zárja el a vízbetáplálást.
- Várjon 24 órát, vagy addig, amíg meg nem jelenik a vízriasztás hiba.
- Deaktiválja az IceMakert.

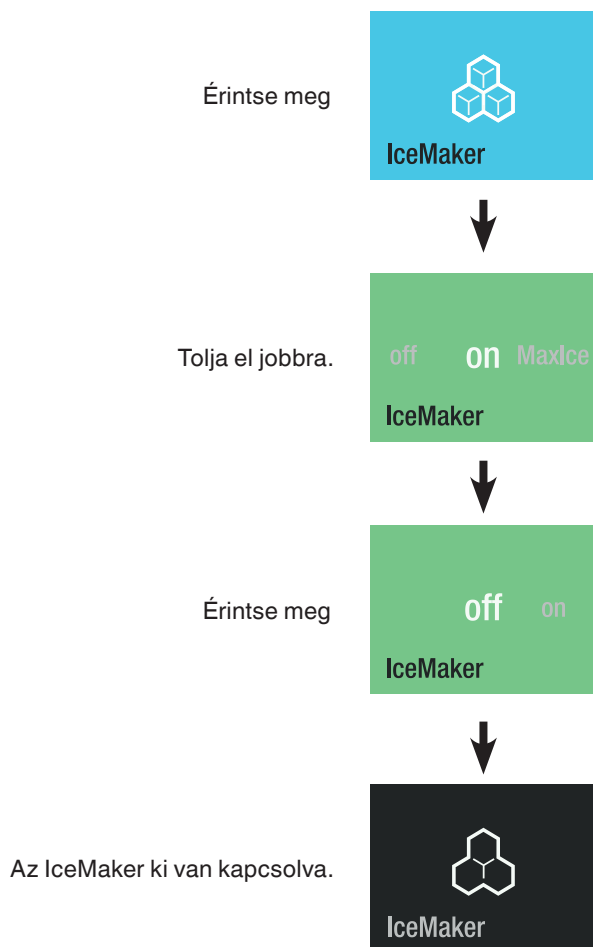

## Az IceMaker átkapcsolása maximális jégkészítésre

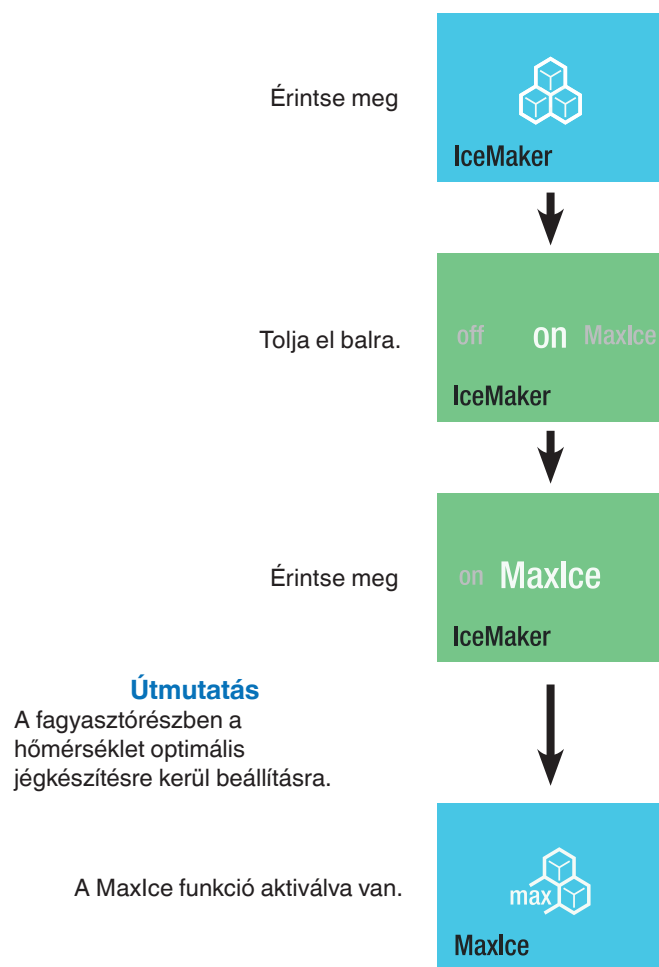

### Útmutatás

A fagyasztórészben a hőmérséklet optimális jégkészítésre kerül beállításra.

### Útmutatás

A maximális jégkészítés 36 óra után deaktiválódik.

Az előállítási kapacitás kb. 150 jégkocka 24 óra alatt.

**Vegye figyelembe, hogy enyhén megnő az energiafogyasztás.**

## PartyMode

Ha nagy mennyiségű jégkockára van szükség, vagy ha italok spontán lehűtését tervezik: Egy nappal előtte aktiválja a PartyMode funkciót. Italokat nem ajánlott egy óránál tovább tárolni a fagyasztórekeszben.

Érintse meg

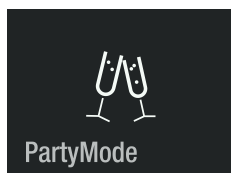

A PartyMode funkció aktiválva van. Manuálisan kell kikapcsolni. Csukja be a készülék ajtaját.



Annak a kijelzése, ha az ajtót újból kinyitják. A hőmérsékletkijelző villog.

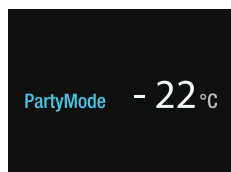

A hőmérséklet módosításához ki kell kapcsolni a PartyMode funkciót. Érintse meg a kijelzőt.

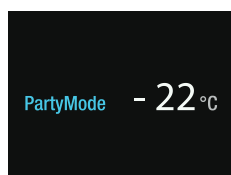

Érintse meg

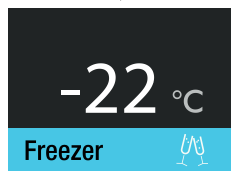

Érintse meg

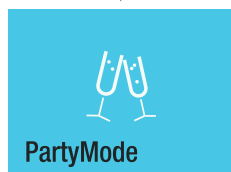

Lásd a **Hőmérséklet beállítása** c. fejezetet



## SabbathMode

Ha a SabbathMode funkció aktív, akkor az elektronika néhány funkciója lekapcsol a STAR-K kóser tanúsításnak való megfelelés céljából.

- A világítás kimarad.
- Nincs ajtóriasztás.
- Nincs hőmérséklet-riasztás.
- A leolvasztási ciklusok függetlenek az ajtónyitások számától és hosszától.
- Áramkimaradás után a készülék visszavált SabbathMode üzemmódra.

Érintse meg

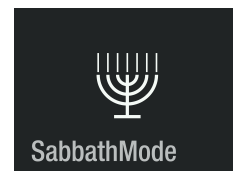

A SabbathMode aktiválásához nyomja le a gombot kb. 2 mp-ig vagy a normál üzemmódhoz való visszatéréshez érintse meg röviden.

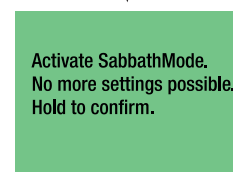

A SabbathMode funkció aktiválva van. A SabbathMode funkció kb. 120 óra elteltével automatikusan lekapcsol. A SabbathMode funkció korábbi kikapcsolásához érintse meg újból.



A SabbathMode funkció ki van kapcsolva.



## A készülék kikapcsolása

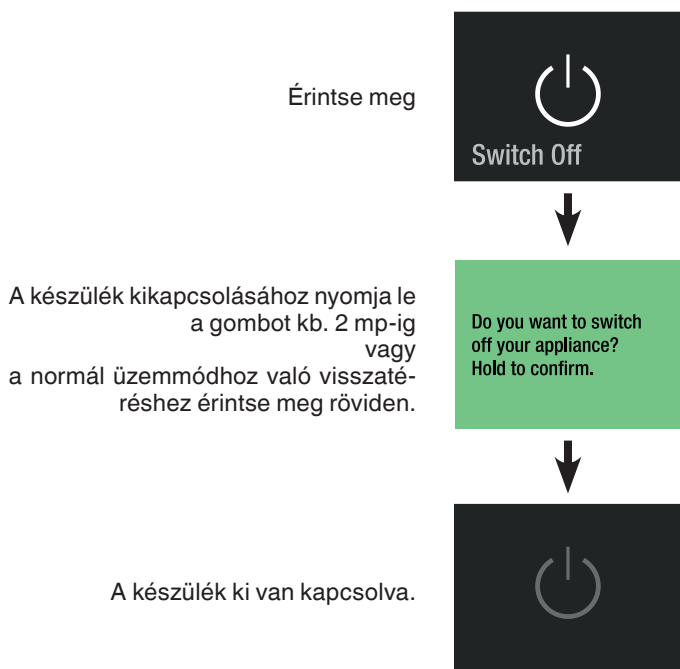

## Karbantartási jelzés

A készülék üzemelése során rendszeres időközönként felhangzik a karbantartási jelzés (6 hónap). Ki kell cserélni a vízszűrőt. Ki kell tisztítani a porszűrőt.

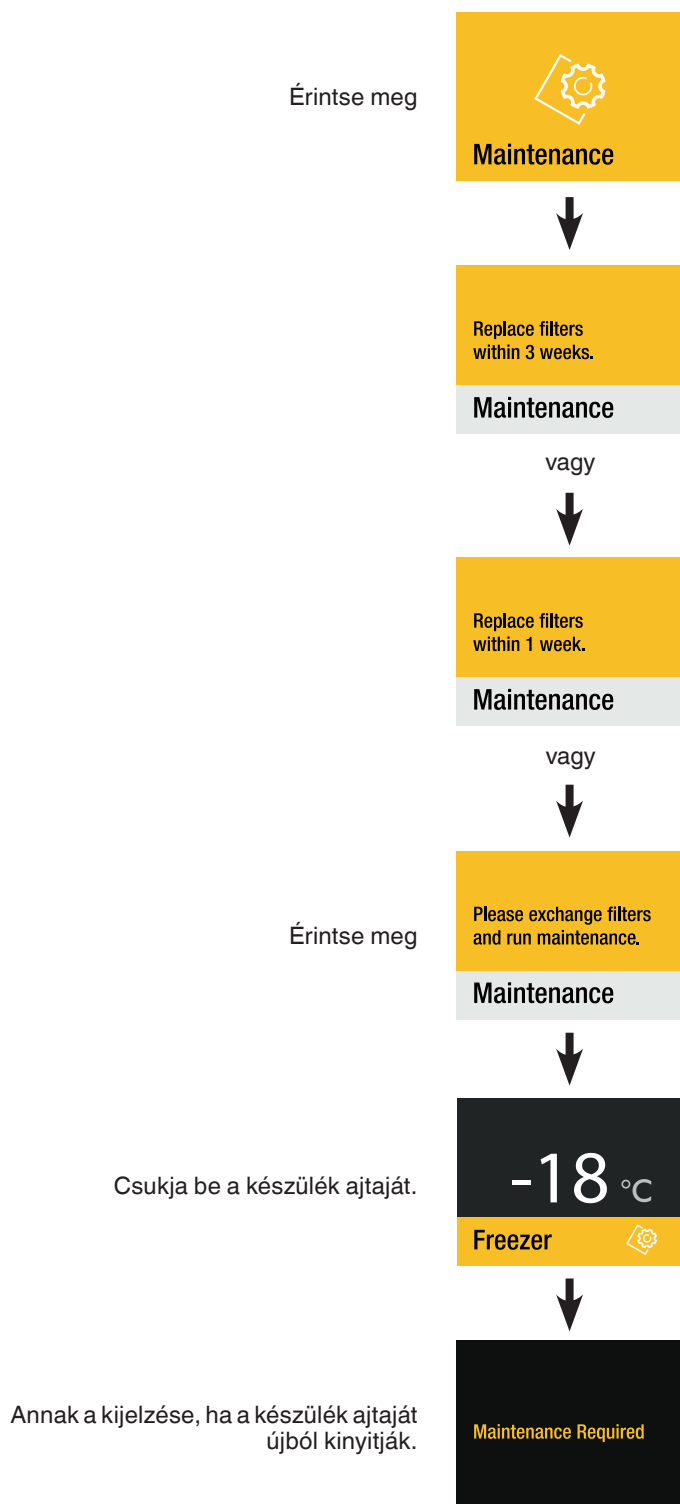

Szerezzen be vízszűrőt a kereskedőjétől, és végezze el a karbantartást.

## A karbantartás megerősítése

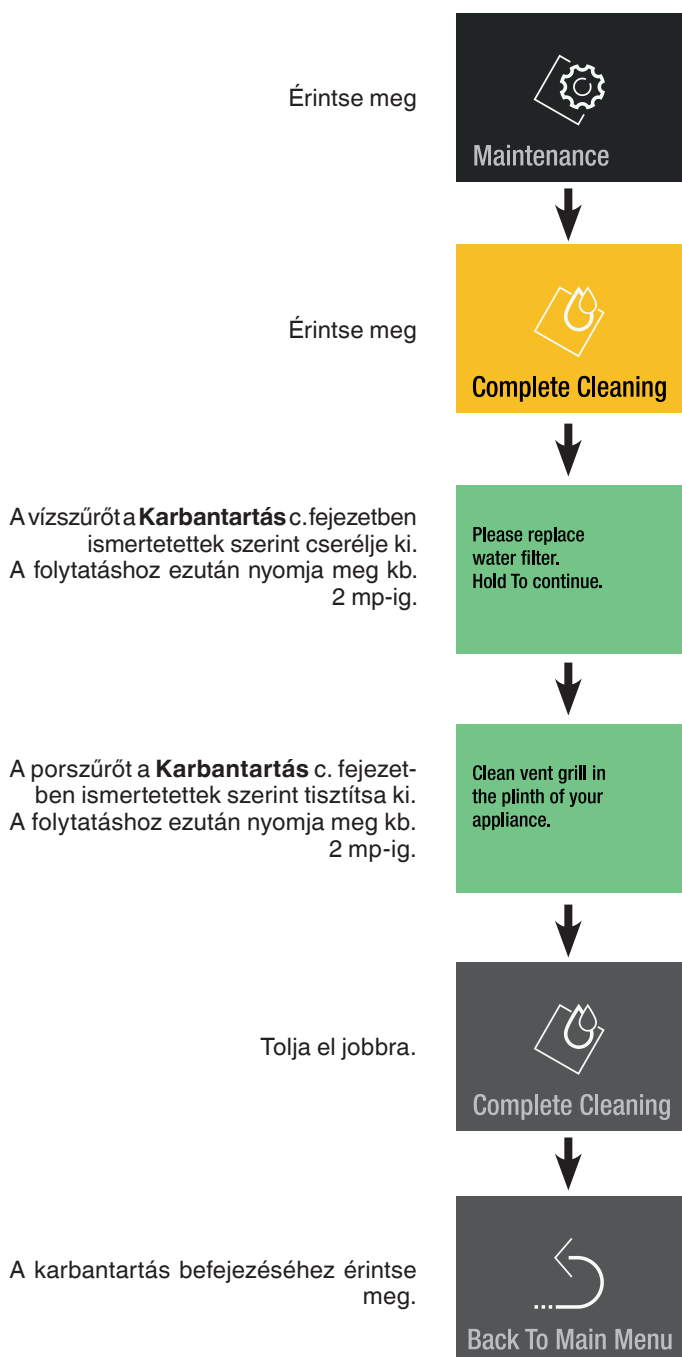

## Setup menü

A képernyő fényerejének a beállítását, nyelvet, egységeket, a SmartDeviceBox aktiválását és a készülékinformációkat tartalmazza.

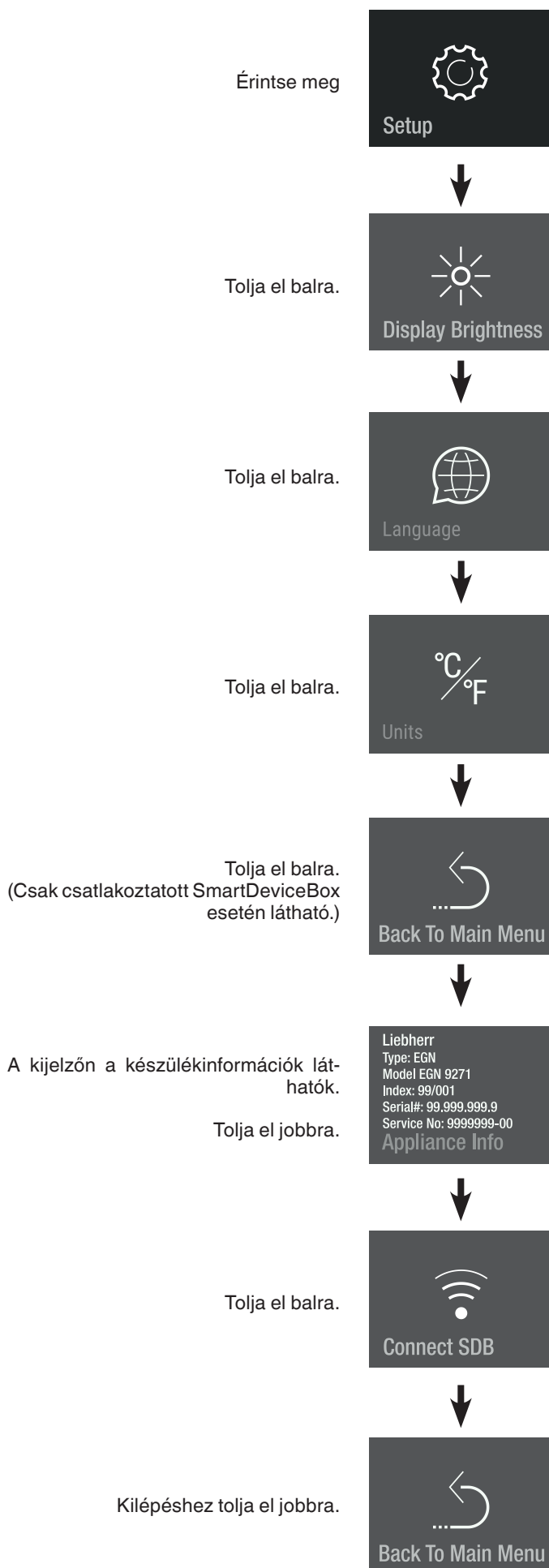

**A kijelző fényereje**

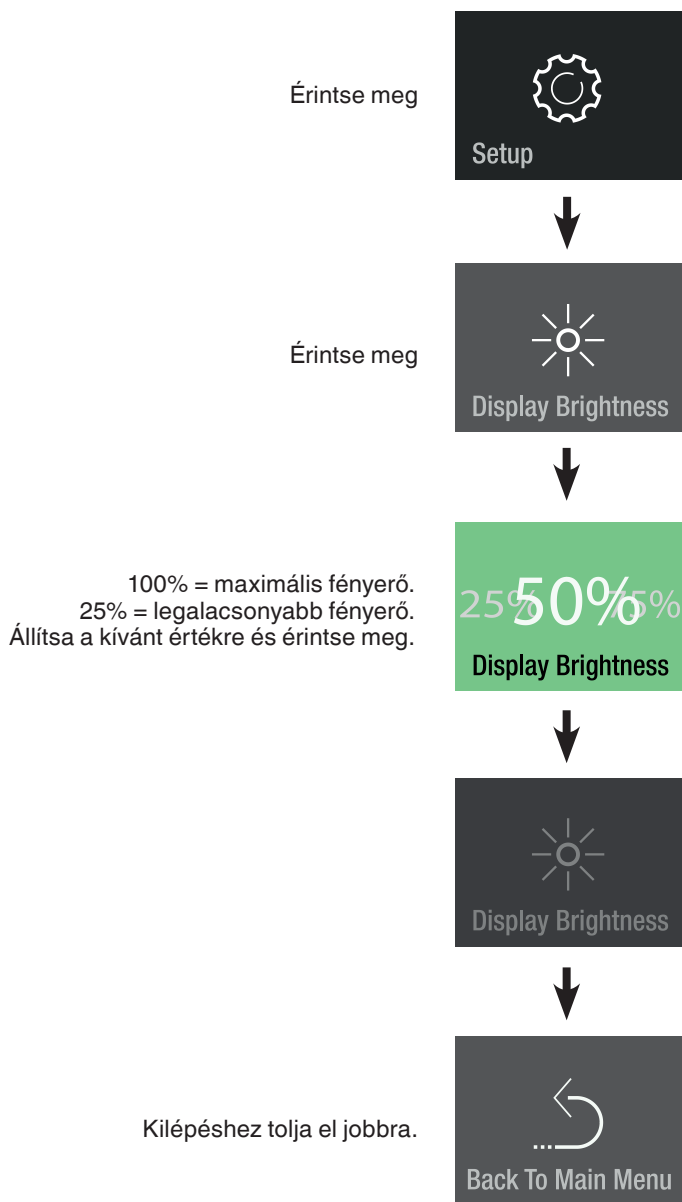

**Nyelv**



## Egységek

Érintse meg

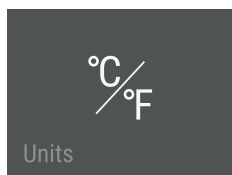

Állítsa a kívánt hőmérsékletegységre és érintse meg

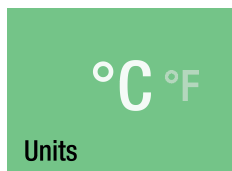

Tolja el balra.

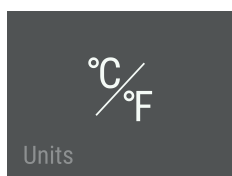

Kilépéshez tolja el jobbra.

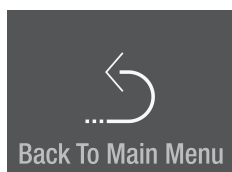

## SmartDeviceBox (nincs minden országban mellékelve)

A készülék elő van készítve Smart-Home rendszerbe való integrálásra és bővített szolgáltatásokra.

Az elérhetőségre és a feltételekre, valamint az egyes lehetőségekre vonatkozó további információk a [smartdevice.liebherr.com](http://smartdevice.liebherr.com) weboldalon találhatóak.

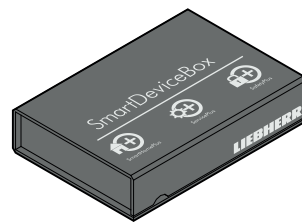

Töltse le a "SmartDevice" alkalmazást a mobil végkészülékre.

Indítsa el az alkalmazást a mobil végkészüléken és kövesse az utasításokat

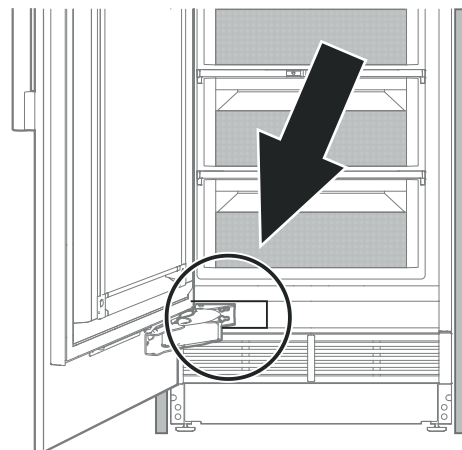

**A SmartDevice funkciók nem minden országban állnak rendelkezésre.**

## A SmartDevice kijelző leírása

A SmartDeviceBox csatlakoztatva van.

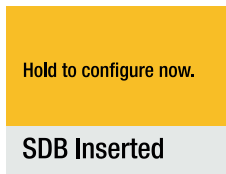

Kijelzés a WLAN-kapcsolat elindításához.

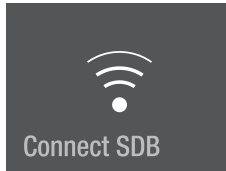

Az ikon villog.

A WLAN-kapcsolat felépülése folyamatban van.

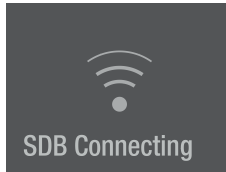

Megjelennek a router bejelentkezési adatai.

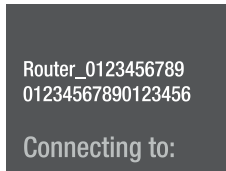

A készülék kapcsolódott a WLAN-hoz.



A kapcsolat visszaállítása.

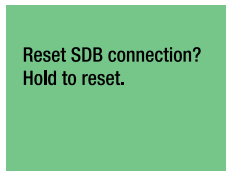

Ez az üzenet router- vagy internetproblémákról tájékoztat.

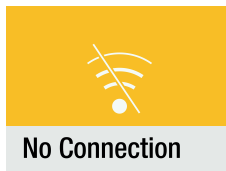

## Riasztási üzenetek

### Ajtónyitás-riasztás

A készülék ajtaja 180 másodpercnél hosszabban volt nyitva.

#### Művelet

Csukja be a készülék ajtaját.

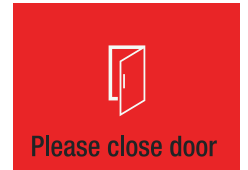

### Hőmérséklet-riasztás

Érintse meg

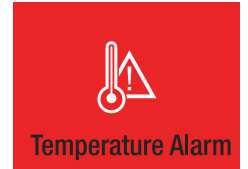

A belső hőmérséklet túl magas volt.

Érintse meg



Érintse meg



Ellenőrizze a tárolt élelmiszerek minőségét.

#### Művelet

A riasztásjelzés kialszik, amint a hőmérséklet elérte a beállított értéket.

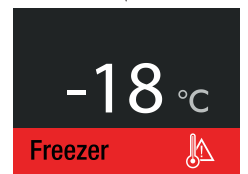

## Vízriasztás

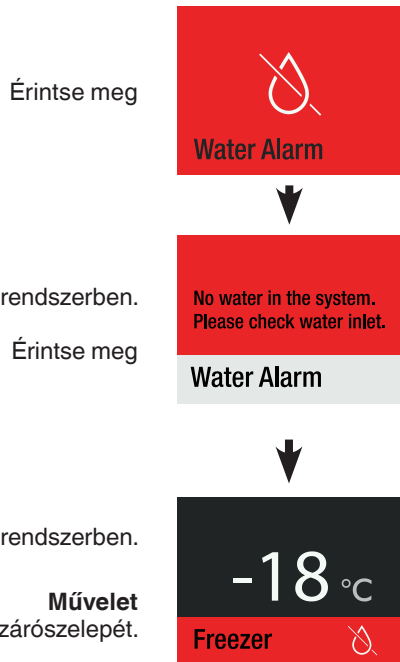

## Áramriasztás

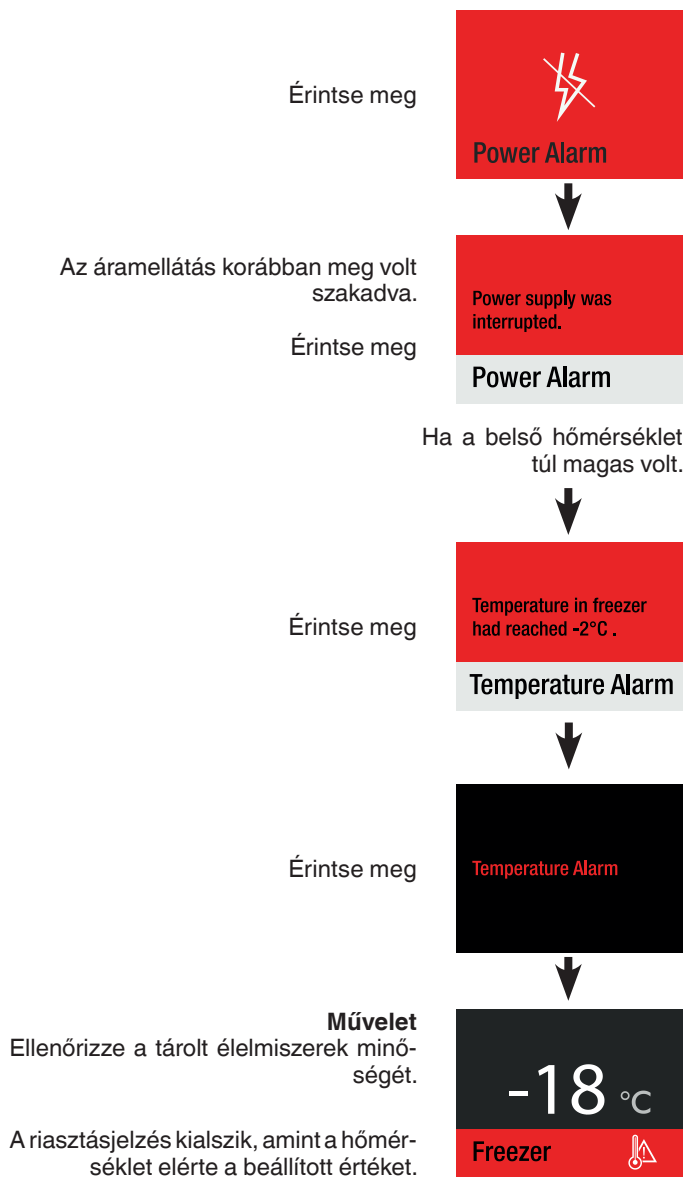

## Elektronika hibariasztás

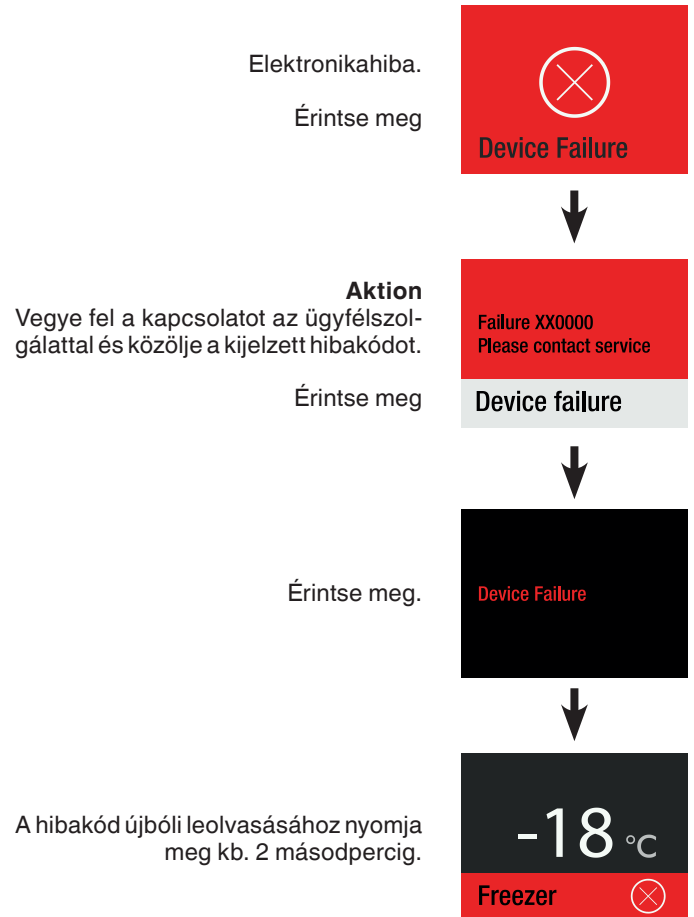



**IceMaker-riasztás**

**Kapcsolathiba**

Érintse meg.



**Aktion**  
Vegye fel a kapcsolatot az ügyfélszolgálattal és közölje a kijelzett hibakódot.

Érintse meg



Az IceMaker deaktiválva van.  
Nincs szükség a hűtött áru áthelyezésére.



A menüben az IceMaker továbbra is hibaként jelenik meg, amíg a hibát az ügyfélszolgálat el nem hárítja.



Érintse meg.



**Aktion**  
Vegye fel a kapcsolatot az ügyfélszolgálattal és közölje a kijelzett hibakódot.

Érintse meg



A kapcsolat deaktiválva van.  
Nincs szükség a hűtött áru áthelyezésére.



A menüben a kapcsolathiba továbbra is hibaként jelenik meg, amíg a hibát az ügyfélszolgálat el nem hárítja.



## Felszereltség

Szükség szerint állítsa be újból a polcok és az ajtótarolók magasságát.



**VIGYÁZAT!**

Sérülések és károsodások veszélye.

Ne próbálja meg az adott polcot vagy ajtótarolót úgy áthelyezni, hogy élelmiszer található rajta.

Csak üres polcot vagy üres ajtótarolót helyezzen át.

### Polcok áthelyezése

#### Eltávolítás

Emelje meg és vegye ki a polcot.

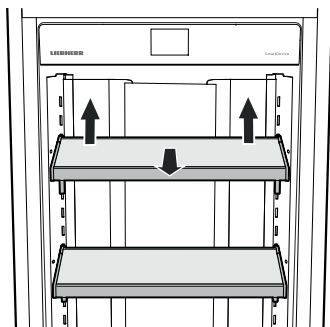

#### Behelyezés

Helyezze be a polc kampóit a kívánt magasságban a rögzítőléc nyílásaiba és nyomja lefelé.

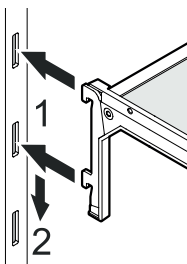

### Az ajtótaróra áthelyezése

#### Eltávolítás

Emelje meg és vegye ki az ajtótarolót.

#### Behelyezés

Helyezze be az ajtótaroló kampóit a kívánt magasságban a rögzítőléc nyílásaiba és nyomja lefelé.

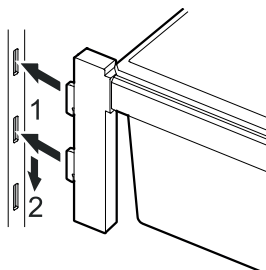
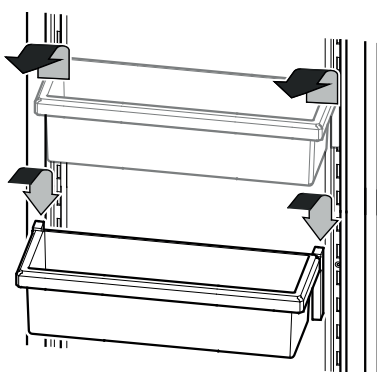

## Belső világítás

A belső világítás bal és jobb oldalon található a hűtőrészben, valamint fent a BioFresh részben. Akkor kapcsol be, ha kinyitják a készülék ajtaját.

A LED világítás fényintenzitása az 1/1M lézerosztálynak felel meg.

### FONTOS

A lámpaborítást csak az ügyfélszolgálat távolíthatja el.



**VIGYÁZAT!**

Ekkor a szemek károsodhatnak.

Ha a borítást eltávolítják, közvetlen közletről ne nézzenek optikai lencsékkel közvetlenül a világításba.

### Világítás

Energiahatékonysági osztály <sup>1</sup>	Fényforrás
Ez a termék G energiahatékonysági osztályba tartozó fényforrást tartalmaz	LED

<sup>1</sup> A készülék különböző energiahatékonysági osztályokba tartozó fényforrásokat tartalmazhat. A legalacsonyabb energiahatékonysági osztály van megadva.

## Tisztítás



### FIGYELMEZTETÉS!

- Az áramütés miatti lehetséges sérülések elkerülésére a készülék tisztítása előtt a hálózati csatlakozódugaszt ki kell húzni vagy a biztosítékot lekapcsolni.
- Sérülések vagy károsodások elkerülésére a készülék tisztításához nem szabad gőztisztító készüléket használni.
- A rövidzárlatok elkerülésére a készülék tisztításakor arra kell ügyelni, hogy ne jusson tisztításhoz használt víz az elektromos alkatrészekbe. Ne használjon nedves szivacsot vagy kendőt.

- Vegye ki az élelmiszereket a készülékből és tárolja hűvös helyen.
- Vegye ki a polcokat és az ajtótarolókat. Lásd a **Felszereltség** c. fejezetet.

- Vegye ki a fiókokat. →

Húzza ki teljesen a fiókot, hátul emelje meg és vegye ki.

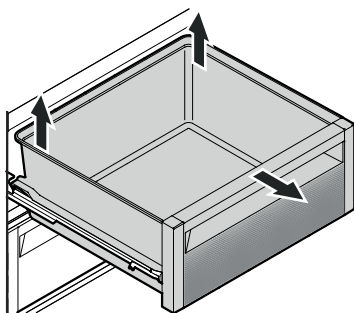

- A készülék belsejét és a felszereltség elemeit langyos vízzel és némi mosogatószerrel tisztítsa meg.

### FONTOS

Ne használjon súroló/karcoló hatású szivacsot, koncentrált tisztítószerrel, és semmi esetre se alkalmazzon homok-, klór- vagy savtartalmú tisztító-, ill. vegyi oldószereket.

- A kihúzható síneket csak enyhén megnedvesített kendővel tisztítsa meg. →

### FONTOS

A sínvezetőkbe nem juthat tisztításhoz használt víz.

- Mindent szárítsa meg jól kendővel.
- A készülék belsejében található típus táblát ne sértse meg vagy távolítsa el - ez fontos az ügyfélszolgálat számára.

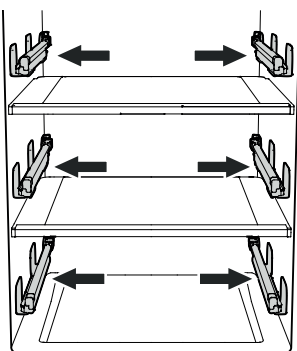

- Helyezze be a fiókokat.

Húzza ki teljesen a kihúzható síneket. Helyezze fel a fiókot a sínekre és tolja be teljesen.

- Helyezzen vissza minden alkatrészt és tegye vissza az élelmiszereket. Lásd a **Felszereltség** c. fejezetet.
- Kapcsolja be a készüléket.

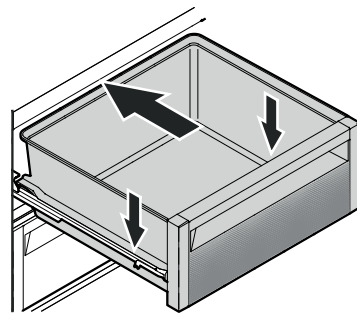

## Karbantartási menü

A karbantartás az előírt rendszeres intervallumoktól függetlenül elvégezhető. A karbantartási menü a következő lépéseket tartalmazza.

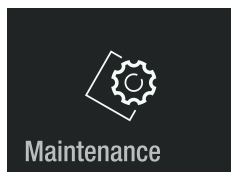

**Teljes tisztítás**  
A készülék teljes karbantartásához.

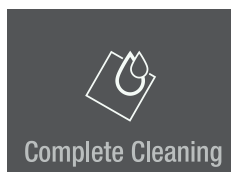

Please replace water filter.  
Hold To continue.

Clean vent grill in the plinth of your appliance.

**Új vízsűrő**  
A karbantartási intervallum visszaállításához.

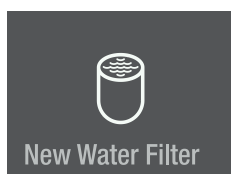

Please replace water filter.  
Hold To continue.

Vissza a főmenüre.

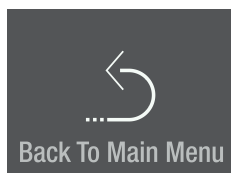

## Karbantartás

### Új vízszűrő

A beépített vízszűrő felfogja a lerakódásokat a vízben és csökkenti a klóros ízt.

### Útmutatás

A szűrő eltávolításakor vagy behelyezésekor nem szükséges lekapcsolni a vízbetáplálást.

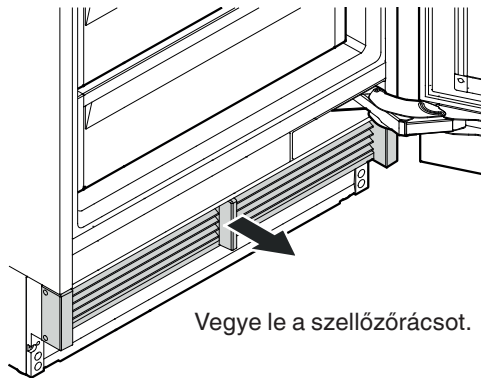

Vegye le a szellőzőrácsot.

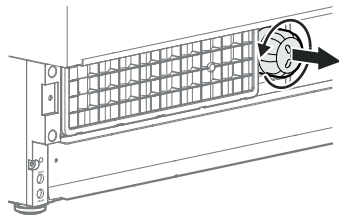

Forgassa el a vízszűrőt az óramutató járásával ellentétes irányba és vegye ki.

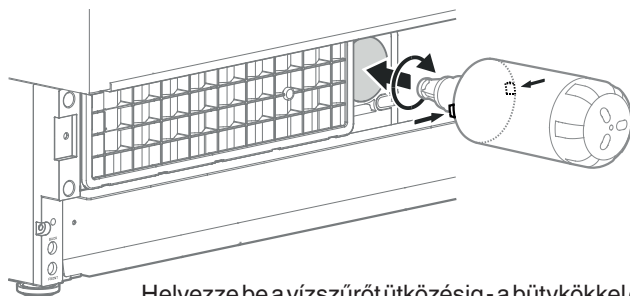

Helyezze be a vízszűrőt ütközésig - a bütykökkel előre vízszintes helyzetben -, és forgassa el az óramutató járásával egyező irányba addig, hogy rögzüljön.

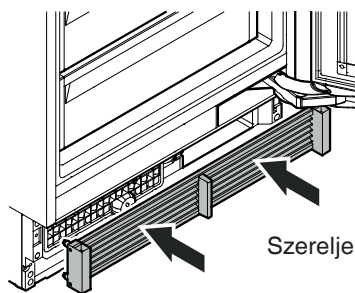

Szerelje fel a szellőzőrácsot.

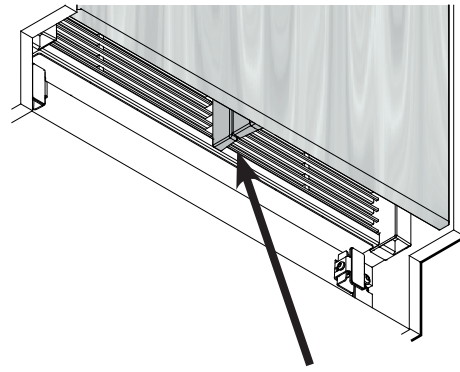

Ellenőrizze, hogy a készülék légelváltója és az ajtó légelváltója között ne legyen rés.

### FONTOS

A szellőzőrács nem megfelelő felszerelése esetén rés keletkezik.

Érintse meg

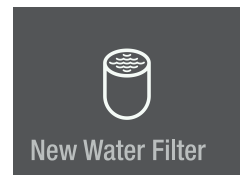

Nyomja meg kb. 2 másodpercig

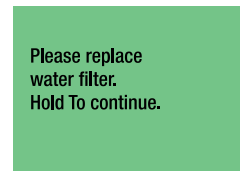

Tolja el balra.



Érintse meg a menüből való kilépéshez.

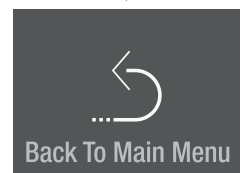

## A porszűrő tisztítása

A lábazati tartományban található porszűrőt legalább a megadott karbantartási intervallumokban ki kell tisztítani.

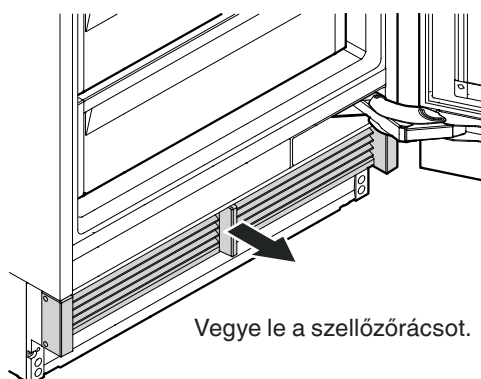

Vegye le a szellőzőrácsot.

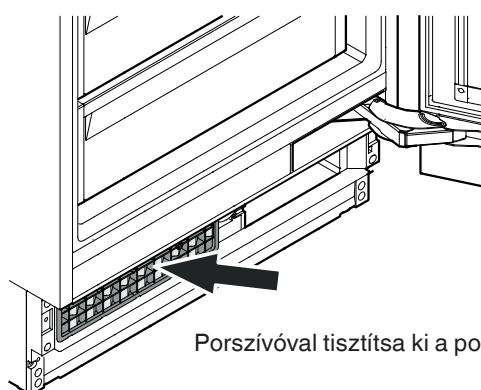

Porszívóval tisztítsa ki a porszűrőt.

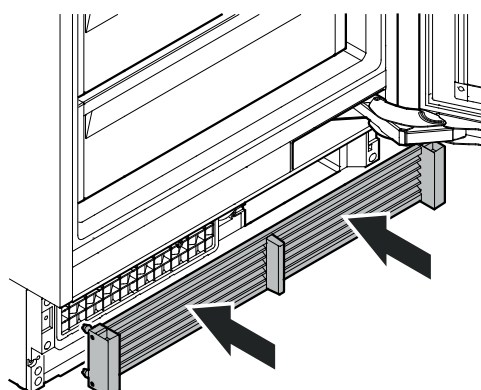

Szerelje fel a szellőzőrácsot.

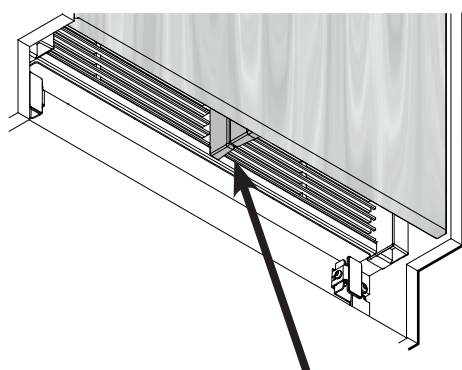

Ellenőrizze, hogy a készülék légelváltója és az ajtó légelváltója között ne legyen rés.

### FONTOS

A szellőzőrács nem megfelelő felszerelése esetén rés keletkezik.

## Kiegészítő funkciók

A víznyomás beállítása

A leolvasztási funkció manuális aktiválása

Visszaállítás gyári beállításra

DemoMode

Érintse meg

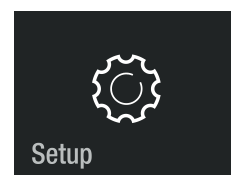

Tolja el jobbra.

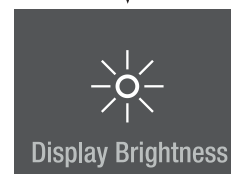

Nyomja meg kb. 2 másodpercig

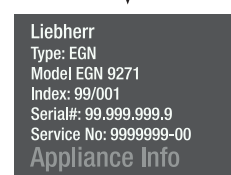

Tolja el balra vagy jobbra.  
Írja be a **151** kódot.  
Ha nem megfelelő kódot írnak be, akkor a kijelző visszavált a készülékinformációkra.

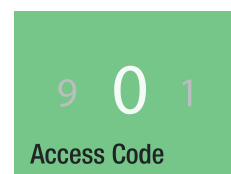

Navigáljon a menüben.

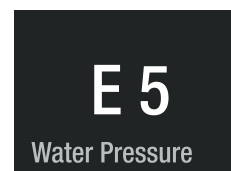

## Víznyomás

Ha az IceMaker által előállított jégkockák túl kicsik (az első adagok mindig kisebbek), akkor be lehet állítani a betáplált víz mennyiségét.

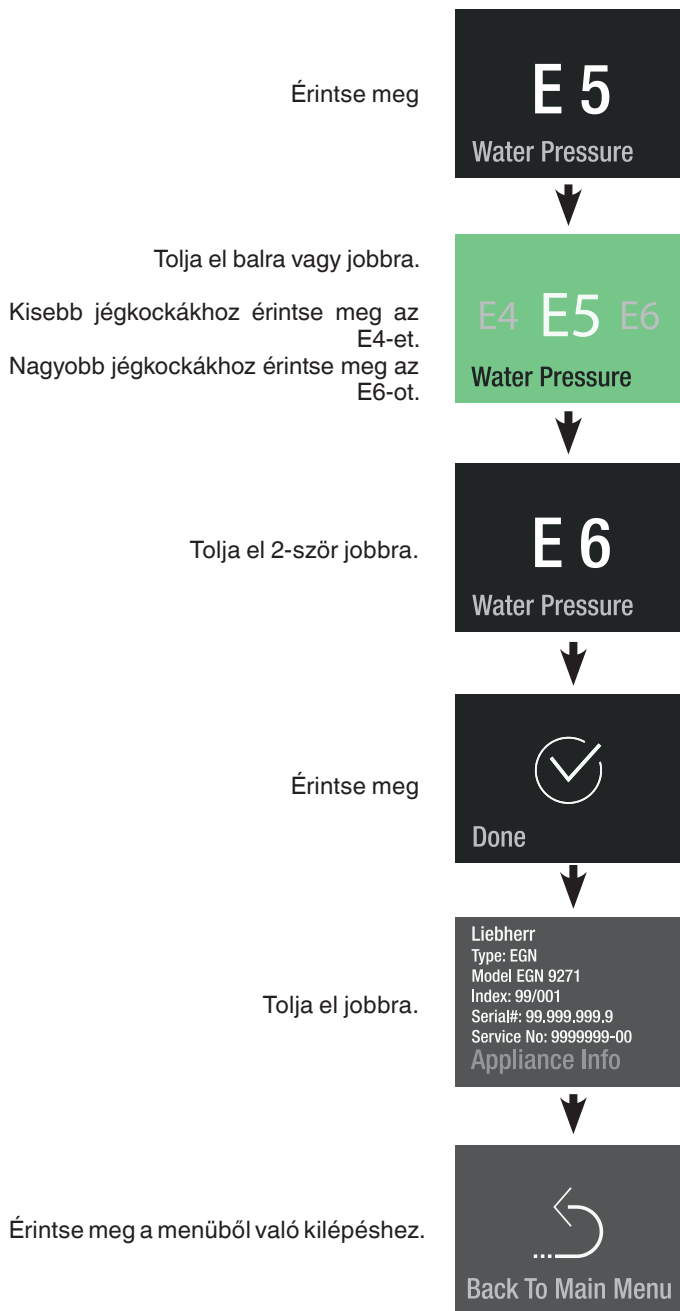

### FONTOS

Egy fokozatnál ne növelje jobban. Ha a beállított érték túl nagy, akkor az IceMaker jégkockatálcája túlcserélhető.

A következő napokban ellenőrizze a jégkockák méretét. Ha a jégkockák még kisebbek a kívántnál, akkor újból növelje egy fokozattal.

## Manuális leolvasztás

A készülék leolvasztása automatikusan történik. Szervizalkalmazásokhoz a leolvasztási funkció manuálisan aktiválható.

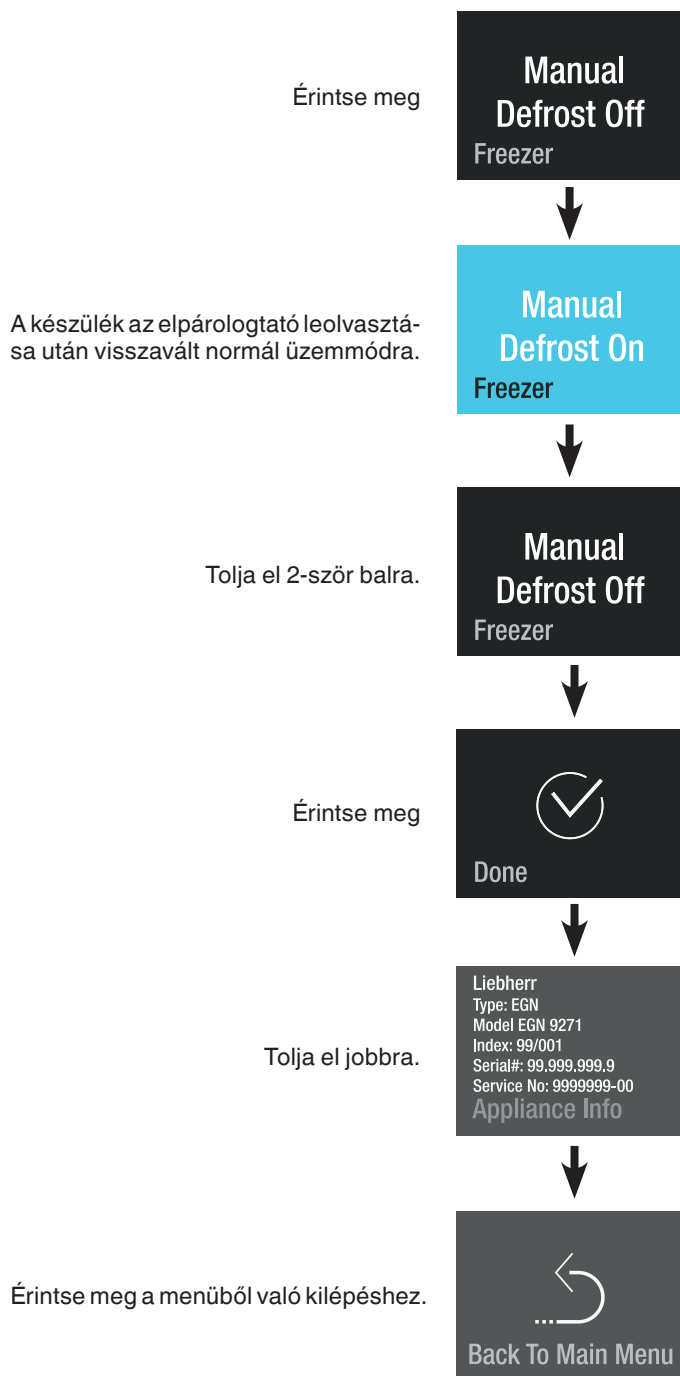

## Visszaállítás

Ezzel a funkcióval az elektronikus vezérlés visszaállítható a gyári beállításokra.



## DemoMode

A DemoMode funkciót a készülék kiállításokon vagy eladóhelyiségekben való, normál üzemelés közben történő bemutatásához lehet bekapcsolni.

### DemoMode aktiválása













**Liebherr Hausgeräte Lienz GmbH**

Dr.-Hans-Liebherr-Strasse 1

A-9900 Lienz

Österreich

[www.liebherr.com](http://www.liebherr.com)